

**LAPORAN PELAKSANAAN
PENGABDIAN KEPADA MASYARAKAT**



**PERAKITAN WASTAFEL OTOMATIS DAN SOSIALISASI PROTOKOL KESEHATAN DI
PANTI ASUHAN AISYIYAH DALAM MENGHADAPI KEBIASAAN BARU DI MASA
PANDEMI COVID-19**

TIM PENGUSUL

Asep Ramdhani Mahbub, S.Kom., M.Kom.	NIDN: 0329087703
Joni Warta., M.Si.	NIDN: 0317066201
Kusdarnowo Hantoro, S.Kom., M.Kom.	NIDN: 0329076601

**PROGRAM STUDI INFORMATIKA FAKULTAS ILMU KOMPUTER
UNIVERSITAS BHAYANGKARA JAKARTA RAYA
MARET 2021**

LEMBAR PENGESAHAN
LAPORAN PELAKSANAAN PENGABDIAN KEPADA MASYARAKAT (PKM)

1. Judul PkM dan Kewirausahaan : Perakitan Wastafel Otomatis Dan Sosialisasi Protokol Kesehatan Di Panti Asuhan Aisyiyah Dalam Menghadapi Kebiasaan Baru Di Masa Pandemi Covid-19
- Bidang Ilmu : Informatika
2. Ketua Pelaksana
- a. Nama Lengkap : Asep Ramdhani Mahbub, S.Kom., M.Kom.
- b. Jenis Kelamin : Laki-Laki
- c. NIDN : 0329087703
- d. Jabatan Fungsional : -
- e. Jabatan Struktural : -
- f. Fakultas/Program Studi : Ilmu Komputer / Prodi Informatika
3. Alamat Ketua Pelaksana :
- a. Alamat Kantor : Universitas Bhayangkara Jakarta Raya, Jl. Raya Perjuangan, Marga Mulya, Bekasi Utara
- b. Alamat Rumah : Jl. Al-Amin IV No.21 10/06 Kramat Jati Jakarta Timur / 081290818377
4. Jumlah Anggota PkM : 2 Orang
- a. Nama Anggota PkM : Kusdarnowo Hantoro, S.Kom., M.Kom
- b. Nama Anggota PkM : Joni Warta, M.Si.
5. Lokasi : Bekasi Utara, Kota Bekasi
6. Kerjasama dengan Institusi lain : -
- a. Nama Institusi : -
- b. Alamat : -
7. Waktu Pelaksanaan PkM : 4 Minggu
8. Biaya yang diajukan :
- a. Sumber dari Universitas : Rp. 6.000.000,-
- b. Sumber lain : Rp. -
- c. Jumlah : Rp. 6.000.000,-

Bekasi, Maret 2021

Mengetahui,
Dekan Fakultas Ilmu Komputer

Ketua Pelaksana PkM,

Herlawati, S.Si, M.M, M.Kom
NIP.2001452

Asep Ramdhani Mahbub., S.Kom., M.Kom.
NIP.020603009

Mengetahui,
Kepala Lembaga Penelitian, Pengabdian
Masyarakat dan Publikasi

Ir. Djuni Thamrin, M.Sc., Ph.D.
NIP. 1908430

LEMBAR PENGESAHAN
LAPORAN PELAKSANAAN PENGABDIAN KEPADA MASYARAKAT (PKM)

1. Judul PkM dan Kewirausahaan : Perakitan Wastafel Otomatis Dan Sosialisasi Protokol Kesehatan Di Panti Asuhan Aisyiyah Dalam Menghadapi Kebiasaan Baru Di Masa Pandemi Covid-19
- Bidang Ilmu : Informatika
2. Ketua Pelaksana
- a. Nama Lengkap : Asep Ramdhani Mahbub, S.Kom., M.Kom.
- b. Jenis Kelamin : Laki-Laki
- c. NIDN : 0329087703
- d. Jabatan Fungsional : -
- e. Jabatan Struktural : -
- f. Fakultas/Program Studi : Ilmu Komputer / Prodi Informatika
3. Alamat Ketua Pelaksana :
- a. Alamat Kantor : Universitas Bhayangkara Jakarta Raya, Jl. Raya Perjuangan, Marga Mulya, Bekasi Utara
- b. Alamat Rumah : Jl. Al-Amin IV No.21 10/06 Kramat Jati Jakarta Timur / 081290818377
4. Jumlah Anggota Pelaksana : 2 Orang
- a. Nama Anggota PkM : Kusdarnowo Hantoro, S.Kom., M.Kom
- b. Nama Anggota PkM : Joni Warta, M.Si.
5. Lokasi : Bekasi Utara, Kota Bekasi
6. Kerjasama dengan Institusi lain : -
- a. Nama Institusi : -
- b. Alamat : -
7. Lama Kegiatan : 4 Minggu
8. Biaya yang diajukan :
- a. Sumber dari Universitas : Rp. 6.000.000,-
- b. Sumber lain : Rp. -
- c. Jumlah : Rp. 6.000.000,-

Bekasi, Maret 2021

Mengetahui,
Ka. Biro Keuangan

Ketua Pelaksana PkM,

Tri Yulaeli, S.Pd. M.Ak, Akt
NIP.2001452

Asep Ramdhani Mahbub., S.Kom., M.Kom.
NIP.020603009

Mengetahui,
Kepala Lembaga Penelitian, Pengabdian
Masyarakat dan Publikasi

Ir. Djuni Thamrin, M.Sc., Ph.D.
NIP. 1908430

RINGKASAN

Coronavirus Disease 2019 (Covid-19) adalah penyakit yang disebabkan oleh virus corona jenis baru yang menyerang sistem pernapasan dan bisa menyebabkan gangguan ringan pada sistem pernapasan, infeksi paru-paru yang berat, hingga kematian. Sehingga, World Health Organization (WHO) menetapkan Covid-19 sebagai pandemi global. Data Badan Nasional Penanggulangan Bencana (BNPB) menunjukkan kasus positif di Indonesia juga semakin bertambah sehingga pemerintah menerapkan PSBB serta tatanan hidup normal baru, salah satunya adalah dengan menyosialisasikan 3M yaitu memakai masker, mencuci tangan, dan menjaga jarak. Sarana/perangkat cuci tangan manual yang digunakan secara bersama-sama dapat menjadi media penyebaran virus sehingga harus diminimalisir, salah satunya yaitu dengan menggunakan wastafel otomatis serta dengan terus melaksanakan protokol kesehatan. Hasil ujicoba sensor air dan sensor sabun cair dapat beroperasi dengan baik pada rentang jarak 1-6 cm terhadap objek di depan sensor.

Kata kunci: covid-19, 3M, wastafel otomatis

KATA PENGANTAR

Alhamdulillah, puji syukur kami panjatkan kepada Allah SWT Tuhan semesta alam yang telah memberikan taufik dan hidayah-Nya sehingga kami dapat menyelesaikan kegiatan pengabdian kepada masyarakat dengan judul “Perakitan Wastafel Otomatis Dan Sosialisasi Protokol Kesehatan Di Panti Asuhan Aisyiyah Dalam Menghadapi Kebiasaan Baru Di Masa Pandemi Covid-19” yang dilaksanakan di Panti Asuhan Aisyiyah Kota Bekasi pada tanggal 15 Februari 2021.

Pengabdian kepada masyarakat ini merupakan perwujudan salah satu dari Tri Dharma Perguruan Tinggi yang harus dilakukan oleh setiap tenaga pendidik (Dosen), di samping melaksanakan Dhama yang lain yaitu pendidikan dan penelitian. Sebagai salah satu bentuk telah dilaksanakannya kegiatan abdimas yaitu dengan publikasi jurnal abdimas dan pembuatan laporan abdimas, untuk itu dalam kesempatan ini kami mengucapkan terima kasih yang sebesar-besarnya kepada:

1. Rektor Universitas Bhayangkara Jakarta Raya yang telah memberikan kesempatan serta kemudahan dalam pelaksanaan kegiatan abdimas.
2. Kepala LPPMP Universitas Bhayangkara Jakarta Raya yang telah memberikan dukungan dan bimbingan dalam pelaksanaan kegiatan abdimas ini.
3. Dekan Fakultas Ilmu Komputer Universitas Bhayangkara Jakarta Raya beserta Dekanat yang telah membantu kelancaran pelaksanaan kegiatan abdimas ini.
4. Ketua panti asuhan Aisyiyah Kota Bekasi yang telah memberikan kesempatan sebagai tempat pelaksanaan kegiatan abdimas ini.
5. Berbagai pihak yang tidak dapat kami sebutkan satu persatu yang telah membantu dalam pelaksanaan kegiatan abdimas ini.

Kami menyadari bahwa kegiatan pengabdian kepada masyarakat ini masih jauh dari sempurna, oleh karena itu kami menerima kritik dan saran yang membangun agar pelaksanaan kegiatan abdimas selanjutnya dapat berjalan dengan lebih baik lagi. Akhir kata semoga kegiatan pengabdian kepada masyarakat ini dapat bermanfaat bagi kita semua, Aamiin.

Bekasi, Maret 2021

Ketua Pelaksana

DAFTAR ISI

HALAMAN JUDUL	
LEMBAR PENGESAHAN	i
LEMBAR PENGESAHAN	ii
RINGKASAN	iii
KATA PENGANTAR	iv
DAFTAR ISI.....	v
DAFTAR TABEL.....	vii
DAFTAR GAMBAR.....	viii
DAFTAR LAMPIRAN.....	ix
BAB I.....	1
PENDAHULUAN	1
1.1 Latar Belakang	1
1.2 Tujuan Kegiatan	2
1.3 Rumusan Masalah	2
BAB II.....	3
TINJAUAN TENTANG INSTITUSI / MITRA.....	3
2.1. Mitra Kegiatan	3
2.2. Persoalan Mitra	3
2.3. Lokasi dan Status Sosial Mitra.....	3
BAB III	4
LAPORAN PELAKSANAAN KEGIATAN	4
3.1. Biaya Pelaksanaan.....	4
3.2. Pelaksanaan Kegiatan.....	4
BAB IV	10
LUARAN KEGIATAN	10
4.1 Luaran Kegiatan	10
4.2 Publikasi.....	10

BAB V	12
KESIMPULAN DAN SARAN	12
5.1 Kesimpulan	12
5.2 Saran.....	12
DAFTAR PUSTAKA	13

DAFTAR TABEL

Tabel 3. 1 Biaya Pelaksanaan	4
Tabel 3. 2 Hasil Ujicoba Sensor	7

DAFTAR GAMBAR

Gambar 3. 1 Rancangan Wastafel.....	5
Gambar 3. 2 Skema Sensor Wastafel.....	6
Gambar 3. 3 Wastafel Otomatis Hasil Rakitan.....	7
Gambar 3. 4 Pelaksanaan sosialisasi protokol kesehatan	8
Gambar 3. 5 Pelaksanaan pelatihan penggunaan wastafel otomatis.....	9
Gambar 4. 1 Publikasi pada media daring galaksi.id.....	11
Gambar 4. 2 Publikasi pada Jurnal Pengabdian Masyarakat Indonesia (JPMI)	11

DAFTAR LAMPIRAN

Lampiran 1: Biodata Ketua dan Anggota tim pengabdian masyarakat

Lampiran 2: Peta Lokasi

Lampiran 3: Surat Keterangan Pelaksanaan Abdimas

Lampiran 4: Perincian Biaya Pengeluaran

Lampiran 5: Foto Dokumentasi

Lampiran 6: Surat Perjanjian Kontrak PKM LPPMP

Lampiran 7: Materi Sosialisasi Protokol Kesehatan

Lampiran 8: Publikasi media massa daring galaksi.id

Lampiran 9: Jurnal Pengabdian Masyarakat Indonesia (JPMI)

BAB I

PENDAHULUAN

1.1 Latar Belakang

Coronavirus Disease 2019 (Covid-19) adalah penyakit yang disebabkan oleh Virus Corona jenis baru yang menyerang sistem pernapasan dan bisa menyebabkan gangguan ringan pada sistem pernapasan, infeksi paru-paru yang berat, hingga kematian (Pane, 2020). Sehingga, World Health Organization (WHO) menetapkan Covid-19 sebagai pandemi global yang disampaikan oleh Dirjen WHO, Dr Tedros Adhanom Ghebreyesus pada hari Kamis tanggal 12 Maret 2020 (Widyaningrum, 2020).

Berdasarkan pada data Badan Nasional Penanggulangan Bencana (BNPB), penambahan kasus positif di Indonesia sampai dengan saat ini masih tinggi (BNPB, 2020) sehingga pemerintah menerapkan Pembatasan Sosial Berskala Besar (PSBB) serta Tatatan hidup normal baru (RI, 2020). Tatatan hidup normal baru adalah sebuah perubahan budaya hidup agar masyarakat dapat terbiasa dengan tatatan hidup normal yang baru untuk menghadapi penyebaran virus corona (Utami, 2020). Pada masa pandemi Covid-19 ini, pemerintah Indonesia baik pusat maupun daerah melakukan berbagai cara untuk dapat memutus matarantai penyebaran Covid-19, yaitu dengan dikeluarkannya Keputusan Menteri Kesehatan Republik Indonesia Nomor: HK.01.07/MENKES/382/2020 tentang protokol kesehatan bagi masyarakat di tempat dan fasilitas umum dalam rangka pencegahan dan pengendalian corona virus *disease* 2019 (Covid-19) (Permenkes RI KMK No. HK.01.07/MENKES/382/2020, 2020) salah satunya dengan menerapkan Pembatasan Sosial Berskala Besar (PSBB) serta terus menerus melakukan sosialisasi tentang penerapan pola hidup bersih dengan sering mencuci tangan dengan sabun, menggunakan masker, dan tetap menjaga jarak serta tidak berkerumun. Sebagai masyarakat dan juga sebagai akademisi kita harus membantu dan mendukung upaya yang dilakukan oleh pemerintah dengan turut serta melakukan sosialisasi kepada masyarakat tentang pentingnya memutus matarantai penyebaran Covid-19.

Yayasan Aisyiyah merupakan sebuah yayasan panti asuhan yang terletak di kota Bekasi Jawa Barat. Memiliki sekitar 30 (tiga puluh) orang anak panti dengan rentang usia 12-18 tahun. Rutinitas yang dilakukan para anak panti tersebut, selain bersekolah yang dilakukan secara daring saat ini, juga melakukan kegiatan-kegiatan produktif lainnya seperti mengaji dan belajar bersama. Aktifitas tersebut, sangat memungkinkan menjadi bagian dari penyebaran virus dikarenakan mobilitas penghuni panti yang sering keluar masuk panti serta

orang lain yang bertamu ke panti tersebut, ditambah sarana/perangkat cuci saat ini masih menggunakan kran air yang berada di dapur dan di kamar mandi sehingga kemungkinan penyebaran virus dapat terjadi dan harus diminimalisir (Hayat, 2020), untuk itu protokol kesehatan harus tetap dilakukan dan terus disosialisasikan.

Dosen merupakan tenaga pendidik dengan tri darma sebagai tugas utamanya (Menteri Pendidikan Nasional, 2012). Salah satu darma yang harus dilakukan oleh tenaga pendidik yaitu pengabdian kepada masyarakat. Sebagai bagian dari upaya pemerintah dalam mengkampanyekan cara hidup normal baru dalam kondisi pandemi saat ini, sudah sewajarnya bagi tenaga pendidik juga turut membantu pemerintah dalam memberikan pemahaman kepada masyarakat mengenai kebiasaan baru tersebut. Untuk itu, sebagai bagian dari program kegiatan pengabdian masyarakat kami akan melaksanakan **“Perakitan Wastafel Otomatis Dan Sosialisasi Protokol Kesehatan Di Panti Asuhan Aisyiyah Dalam Menghadapi Kebiasaan Baru Di Masa Pandemi Covid-19”**

1.2 Tujuan Kegiatan

Pelaksanaan kegiatan pengabdian masyarakat ini bertujuan untuk:

1. Membantu pemerintah dalam upaya sosialisasi kebiasaan normal baru.
2. Memberikan pemahaman kepada para anak panti dan pengurus tentang pola kebiasaan baru menghadapi situasi pandemi Covid-19.
3. Merakit dan memberikan wastafel sebagai sarana pendukung pelaksanaan kebiasaan normal baru.

1.3 Rumusan Masalah

Berdasarkan latar belakang permasalahan tersebut di atas, maka dalam program abdimas ini dapat dirumuskan beberapa permasalahan sebagai berikut:

1. Bagaimana upaya kita sebagai tenaga pendidik dalam membantu pemerintah untuk mensosialisasikan kebiasaan normal baru?
2. Bagaimana memberikan pemahaman kepada penghuni panti tentang pola kebiasaan normal baru menghadapi situasi pandemi saat ini?
3. Apakah perancangan wastafel dan sosialisasi protocol kesehatan dapat dilaksanakan dengan baik?

BAB II

TINJAUAN TENTANG INSTITUSI / MITRA

1.1. Mitra Kegiatan

Mitra kegiatan adalah Panti Asuhan Aisyiyah yang beralamat di Jl. Kimangun Sarkoro No.59, RT.006/RW.006, Bekasi Jaya, Kec. Bekasi Tim., Kota Bks, Jawa Barat 17112. Memiliki sekitar 30 (tiga puluh) orang santri panti dengan rentang usia 12-18 tahun.

1.2. Persoalan Mitra

Persoalan mitra secara umum dapat dijelaskan sebagai berikut:

1. Para penghuni panti asuhan belum sepenuhnya mengetahui dan membiasakan diri untuk hidup sehat dengan selalu memperhatikan 3M (menggunakan Masker, Mencuci tangan, dan Menjaga jarak)
2. Belum tersedianya perangkat wastafel yang bisa mengurangi kontak langsung dengan semua pengguna wastafel.

1.3. Lokasi dan Status Sosial Mitra

Kegiatan pengabdian kepada masyarakat ini dilaksanakan pada bulan Februari 2021 dengan lokasi mitra berada di Jl. Kimangun Sarkoro No.59, RT.006/RW.006, Bekasi Jaya, Kec. Bekasi Tim., Kota Bks, Jawa Barat 17112 berdekatan dengan kantor pimpinan daerah Muhammadiyah Kota Bekasi, berjarak sekitar 3 km dari lokasi kampus II Universitas Bhayangkara Jakarta Raya.

BAB III

LAPORAN PELAKSANAAN KEGIATAN

Berikut ini adalah biaya-biaya yang digunakan untuk pelaksanaan kegiatan pengabdian kepada masyarakat, yaitu:

3.1. Biaya Pelaksanaan

Tabel 3. 1 Biaya Pelaksanaan

No	JENIS BIAYA	PERSENTASE (%)	BIAYA (Rp.)
1.	Honorarium	30%	1.800.000
2.	Perjalanan	15%	900.000
3.	Bahan habis pakai dan peralatan	40%	2.400.000
4.	Laporan dan Publikasi	15%	900.000
	TOTAL	100	6.000.000

3.2. Pelaksanaan Kegiatan

Pelaksanaan kegiatan pengabdian kepada masyarakat ini bertujuan untuk membantu pemerintah dalam menyosialisasikan kebiasaan baru kepada masyarakat, sehingga pada kegiatan ini tahapan yang dilakukan yaitu:

1. Tahap persiapan

Salah satu tujuan yang diharapkan dari kegiatan ini adalah untuk membuat atau merakit perangkat wastafel otomatis, sehingga diperlukan rancangan perangkatnya. Konsep rancangan wastafel dapat dilihat pada gambar 3.1 di bawah ini

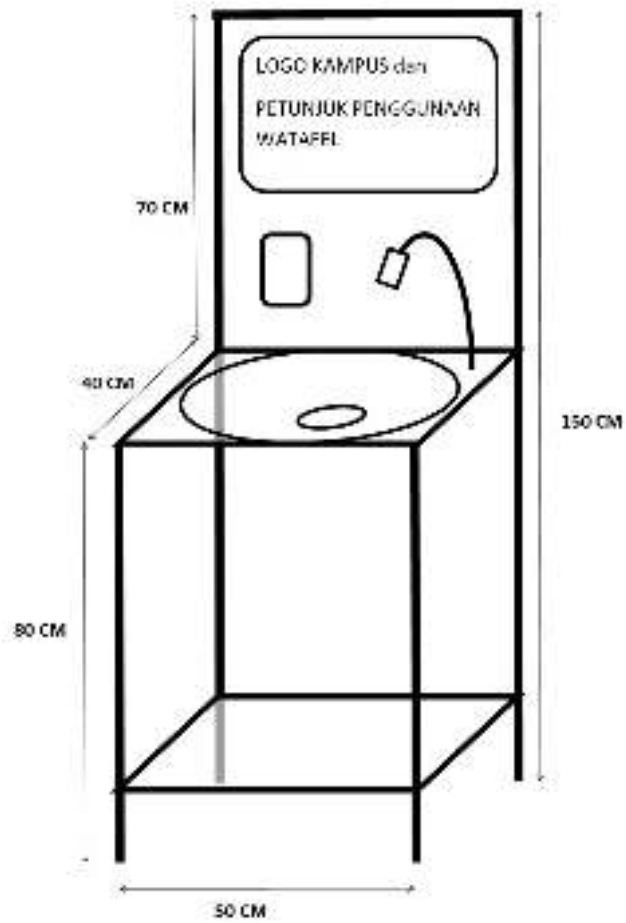

Gambar 3. 1 Rancangan Wastafel

Selanjutnya, untuk membuat perangkat wastafel tersebut berfungsi secara otomatis, diperlukan sensor pada perangkat agar fungsi perangkat wastafel sesuai dengan yang diharapkan. Skema yang digunakan untuk sensor wastafel dapat dilihat pada gambar 3.2 berikut ini:

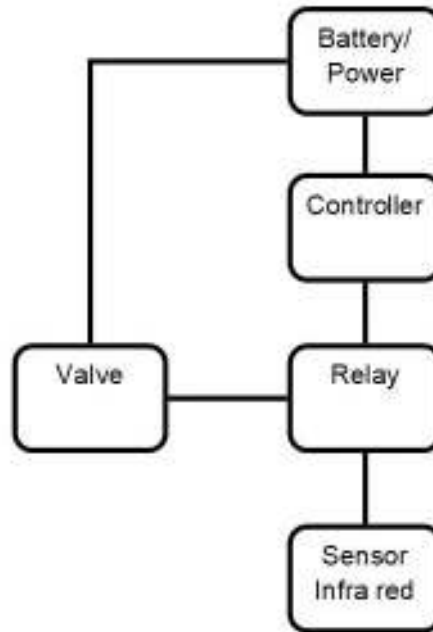

Gambar 3. 2 Skema Sensor Wastafel

Prinsip kerja sensor terletak pada sensor *infrared* yang akan menerima sinyal dari objek di sekitar sensor yang selanjutnya sinyal tersebut digunakan untuk mengaktifkan relay yang terhubung dengan katup (valve) air, *controller* berfungsi sebagai pengatur kerja relay dan sensor.

2. Tahap pelaksanaan

Dari rancangan wastafel dan sensor yang telah dijelaskan sebelumnya, selanjutnya dilakukan tahapan perakitan dan ujicoba. Rangka wastafel dibuat dari besi siku berlubang dengan ketebalan 1.5 mm, dan untuk sensor mengingat waktu pelaksanaan terbatas, sehingga implementasinya menggunakan perangkat sensor yang telah ada dan banyak tersedia di pasaran untuk selanjutnya dirakit pada rancangan wastafelnya. Hasil akhir rancangan dapat dilihat pada gambar 3.3 di bawah ini



Gambar 3. 3 Wastafel Otomatis Hasil Rakitan

Berikutnya, dilakukan ujicoba untuk memastikan fungsi perangkat wastafel telah sesuai dengan yang diharapkan yaitu meminimalkan kontak fisik dengan membuatnya bekerja tanpa disentuh langsung (otomatis) menggunakan sensor untuk mengatur aliran air dan sabun cair. Hasil ujicoba sensor dapat dilihat pada tabel 3.2 berikut ini:

Tabel 3. 2 Hasil Ujicoba Sensor

Nama Sensor	Jarak Objek	Hasil
Sensor Air	1-5 cm	OK (berfungsi)
Sensor Air	> 5 cm	Tidak berfungsi
Sensor Sabun Cair	1-6 cm	OK (berfungsi)
Sensor Sabun Cair	> 6 cm	Tidak berfungsi

3. Tahap pelatihan dan sosialisasi

Setelah dilakukan pengujian, tahapan selanjutnya adalah implementasi di tempat mitra abdimas. Sebelum pelaksanaan sosialisasi protocol kesehatan dilakukan, terlebih dahulu dibuat materi sosialisasi dalam format presentasi sehingga diharapkan mudah dipahami oleh seluruh peserta sosialisasi. Adapun beberapa materi penting untuk disampaikan antara lain mengenai bagaimana gejala jika terpapar covid-19, penjelasan mengenai virus, vaksin dan vaksinasi, bagaimana proses penularannya, dan upaya kita dalam menghindari agar tidak terjangkit penyakit covid-19 ini dengan menerapkan protokol kesehatan.



Gambar 3. 4 Pelaksanaan sosialisasi protokol kesehatan



Gambar 3. 5 Pelaksanaan pelatihan penggunaan wastafel otomatis

BAB IV LUARAN KEGIATAN

4.1 Luaran Kegiatan

Kontribusi dari kegiatan ini adalah sebagai bentuk pengabdian kepada masyarakat, sehingga para penghuni panti asuhan selalu memperhatikan dan membiasakan diri dengan cara hidup sehat di tengah kondisi wabah saat ini. Agar pelaksanaan kegiatan abdimas ini dapat diketahui oleh orang lain, sehingga target luaran dari kegiatan ini adalah:

1. Para penghuni panti asuhan telah diberikan pemahaman dan berupaya membiasakan diri untuk hidup sehat dengan selalu memperhatikan 3M (menggunakan Masker, Mencuci tangan, dan Menjaga jarak).
2. Penggunaan wastafel otomatis mampu mengurangi kontak langsung dengan semua pengguna wastafel.
3. Publikasi kegiatan pada media massa daring dan pada jurnal abdimas.

4.2 Publikasi

Publikasi merupakan bagian yang tidak dapat ditinggalkan apabila kita ingin menyampaikan ke lebih banyak orang perihal suatu informasi. Untuk kegiatan abdimas ini, target publikasi tentunya pada jurnal pengabdian kepada masyarakat, berhubung banyak penyedia jurnal untuk terbitan bulan Maret 2021 telah penuh, sehingga diterbitkan pada semester genap 2021. Publikasi yang telah dilakukan yaitu melalui media massa online yang dapat diakses pada URL <https://galaksi.id/2021/02/16/salut-masa-pandemi-covid-19-dosen-fasilkom-ubhara-jaya-rakit-wastafel-otomatis-untuk-panti-asuhan/>



Gambar 4. 1 Publikasi pada media daring galaksi.id

Publikasi lainnya juga kami lakukan pada Jurnal Pengabdian Masyarakat Indonesia (JPMI) yang terdaftar di LIPI dengan P-ISSN : 2775-3034 dan E-ISSN : 2775-3026 URL, jurnal dapat diakses pada: <https://jpmi.journals.id/index.php/jpmi/article/view/21>



Gambar 4. 2 Publikasi pada Jurnal Pengabdian Masyarakat Indonesia (JPMI)

BAB V

KESIMPULAN DAN SARAN

5.1 Kesimpulan

Protokol kesehatan dapat dilaksanakan dengan baik apabila didukung sarana yang memadai, sehingga berdasarkan pada kegiatan abdimas ini dapat diambil beberapa kesimpulan sebagai berikut:

1. Telah dilaksanakan sosialisasi kebiasaan normal baru kepada para santri dan pengurus panti asuhan dengan baik dan lancar.
2. Peserta sosialisasi telah diberikan pemahaman mengenai pola kehidupan dengan kebiasaan normal baru menghadapi situasi pandemi covid-19 dengan menerapkan 3M (memakai masker, mencuci tangan, dan menjaga jarak).
3. Sarana/perangkat cuci tangan manual yang digunakan secara bersama-sama yang dapat menjadi media penyebaran virus telah diminimalisir dengan menggunakan wastafel otomatis.
4. Sensor air dan sensor sabun cair dapat beroperasi dengan baik pada rentang jarak 1-6 cm terhadap objek di depan sensor

5.2 Saran

Sebagai bentuk lanjutan dari pelaksanaan kegiatan pengabdian kepada masyarakat ini, disarankan hal-hal berikut ini:

1. Diperlukan sosialisasi yang berkelanjutan, agar pemahaman para santri dan pengurus lebih baik lagi.
2. Diperlukan perawatan rutin setiap 3 bulan sekali untuk perangkat wastafel, sehingga perangkat wastafel otomatis tetap dapat berfungsi dengan baik.

DAFTAR PUSTAKA

- BNPB. (2020). Situasi COVID-19 Indonesia. Retrieved September 26, 2020, from <https://bnpb-inacovid19.hub.arcgis.com/>
- Hayat, A. (2020). Minimalisasi Penyebaran COVID 19 Pada Lingkungan Pesantren, Sekolah dan Puskesmas Melalui Bantuan Alat Wastafel Portabel. *JURNAL TEPAT : Applied Technology Journal for Community Engagement and Services*, 3(2), 65–72. https://doi.org/10.25042/jurnal_tepat.v3i2.139
- Menteri Pendidikan Nasional. (2012). *Undang -Undang Republik Indonesia Nomor 12 Tahun 2012 Tentang Pendidikan Tinggi*. 1–97. <https://doi.org/10.1017/CBO9781107415324.004>
- Pane, M. C. (2020). Virus Corona. Retrieved September 26, 2020, from <https://www.alodokter.com/> website: <https://www.alodokter.com/virus-corona>
- Permenkes RI KMK No. HK.01.07/MENKES/382/2020. (2020). Corona virus disease 2019. *Peraturan Menteri Kesehatan Republik Indonesia, Nomor 9*(Pedoman Pembatasan Sosial Berskala Besar dalam Rangka Percepatan Penanganan Corona Virus Disease 2019 (COVID-19)), 2–6. Retrieved from <http://jurnalrespirologi.org/index.php/jri/article/view/101>
- RI, M. K. (2020). PERATURAN MENTERI KESEHATAN REPUBLIK INDONESIA NOMOR 9 TAHUN 2020. *Peraturan Menteri Kesehatan Republik Indonesia*, 9–19. <https://doi.org/10.4324/9781003060918-2>
- Utami, F. A. (2020). Apa Itu New Normal? Retrieved February 24, 2021, from Warta Ekonomi website: <https://www.wartaekonomi.co.id/read286203/apa-itu-new-normal>
- Widyaningrum, G. L. (2020). WHO Tetapkan COVID-19 Sebagai Pandemi Global. Retrieved September 26, 2020, from National Geographic website: <https://nationalgeographic.grid.id/read/132059249/who-tetapkan-covid-19-sebagai-pandemi-global-apa-maksudnya>

Lampiran 1: Biodata Ketua dan Anggota tim pengabdian masyarakat

Ketua:

A. Identitas Diri

1.	Nama Lengkap	Asep Ramdhani Mahbub, S.Kom., M.Kom.
2.	Jenis Kelamin	Laki-Laki
3.	Jabatan Fungsional	-
4.	NIP/NIK/No. Identitas lainnya	020603009
5.	Tempat dan Tanggal lahir	Cianjur, 29 Agustus 1977
6.	NIDN	0329087703
7.	Nomor HP	0812-90818377
8.	Alamat Kampus	Jl. Raya Perjuangan, Marga Mulya, Bekasi
9.	Nomor Telepon Kampus	021-88555882
10.	Alamat e-mail	aseprm@dsn.ubharajaya.ac.id
11.	Matakuliah yang diampu	<ol style="list-style-type: none"> 1. Algoritma dan Struktur Data 2. Pemrograman Berorientasi Objek 3. Jaringan Komputer 4. Pengantar Keamanan Komputer

B. Riwayat Pendidikan

1.	Program	S-1	S-2	S-3
2.	Nama PT	STMIK Bina Mulya Jakarta	STMIK Eresha Jakarta	
3.	Bidang Ilmu	Sistem Informasi	Teknik Informatika	
4.	Tahun Masuk-Lulus	2004 - 2005	2013-2016	
5.	Judul Skripsi/Tesis/Disertasi	Perancangan Sistem Informasi Akademik pada Universitas Bhayangkara Jakarta Raya (Ubhara Jaya)	Analisis dan Perancangan Enterprise Architecture (EA) dengan menggunakan togaf Adm Framework untuk mengembangkan Integrasi Sistem Informasi (Studi kasus pada Universitas Bhayangkara Jakarta Raya)	
6.	Nama Pembimbing/Promotor	Drs. Nilo Legowo, M.Kom	Dr. Rasmadi Joko Trianto, S.Kom., M.Kom	

C. Publikasi Artikel Ilmiah dalam Jurnal

No.	Tahun	Judul Artikel Ilmiah	Volume/Nomor	Nama Jurnal
1.	2018	Sistem Presensi Perkuliahan dan Kegiatan Akademik Menggunakan Kartu Brizzi BRI	Vol 3, No 2 (2018)	JOINS (Journal Of Information System)
2.	2019	STUDI AWAL IMPLEMENTASI E-LEARNING DI MATA KULIAH ALGORITMA DAN PEMROGRAMAN 2 SEBAGAI ALAT BANTU MEDIA PEMBELAJARAN	Vol 7, No 1 (2020)	JSI (Jurnal sistem Informasi) Universitas Suryadarma
3.	2019	ANALISIS DAN PERANCANGAN LAYANAN PENGADUAN MASYARAKAT DESA BERBASIS WEB DENGAN PENDEKATAN UML	Vol 13, No 1 (2020)	Faktor-Exacta

D. Pengalaman Pengabdian kepada Masyarakat dalam 5 tahun Terakhir

No	Tahun	Judul Pengabdian Kepada Masyarakat	Pendanaan
			Sumber*
1	2018	Pelatihan Pembuatan & Pengelolaan Website Sekolah Sebagai Sarana Pendukung Media Informasi SDN Kranji VI Kota Bekasi	Mandiri
2	2019	Sosialisasi Keamanan Siber Untuk Anak-Anak di Panti Asuhan Aisiyah Bekasi	Mandiri
3	2020	Perakitan Wastafel Otomatis dan Sosialisasi Protokol Kesehatan Dalam Menghadapi Pandemi Covid-19	Hibah Internal (UBJ)

E. Publikasi Artikel Ilmiah dalam 5 tahun Terakhir

No	Tahun	Judul Artikel Ilmiah	Nama Jurnal	Volume/Nomor/Tahun
1	2018	Sistem Presensi Perkuliahan dan Kegiatan Akademik Menggunakan Kartu Brizzi BRI	JOINS (Journal Of Information System)	Vol 3, No 2 (2018)
2	2019	STUDI AWAL IMPLEMENTASI E-LEARNING DI MATA KULIAH ALGORITMA DAN PEMROGRAMAN 2 SEBAGAI ALAT BANTU MEDIA PEMBELAJARAN	JSI (Jurnal sistem Informasi) Universitas Suryadarma	Vol 7, No 1 (2020)
3	2019	ANALISIS DAN PERANCANGAN LAYANAN PENGADUAN MASYARAKAT DESA BERBASIS WEB DENGAN PENDEKATAN UML	Faktor-Exacta	Vol 13, No 1 (2020)

F. Pemakalah Seminar Ilmiah (Oral Presentation) dalam 5 tahun Terakhir

No	Nama Pertemuan Ilmiah/Seminar	Judul Artikel Ilmiah	Waktu dan Tempat

G. Karya Buku dalam 5 Tahun Terakhir

No	Judul Buku	Tahun	Jumlah Halaman	Penerbit

H. Perolehan HKI dalam 5 Tahun Terakhir

No	Judul/Tema HKI	Tahun	Jenis	Nomor P/ID

I. Pengalaman Merumuskan Kebijakan Publik/Rekayasa Sosial lainnya dalam 5 Tahun Terakhir

No	Judul/Tema/Rekayasa Sosial Tempat Lainnya yang Telah Diterapkan	Tahun	Tempat Penerapan	Respon Masyarakat

J. Penghargaan dalam 10 Tahun Terakhir (dari pemerintah, asosiasi atau institusi lainnya)

No	Jenis Penghargaan	Tahun	Institusi Pemberi Penghargaan	Tahun
1				
2				

Semua data yang saya isikan dan tercantum dalam biodata ini adalah benar dan dapat dipertanggung jawabkan secara hukum. Apabila dikemudian hari ternyata dijumpai ketidaksesuaian kenyataan, maka saya sanggup menerima sanksi.

Demikian biodata ini saya dengan sebenarnya untuk memenuhi salah satu persyaratan dalam pengajuan usulan penelitian.

Bekasi, 25 Mei 2021

Pengusul,

(Asep Ramdhani Mahbub, S.Kom, M.Kom)

BIODATA ANGGOTA PENGUSUL :

A. Identitas Diri

1.	Nama Lengkap	Joni Warta, M.Si
2.	Jenis Kelamin	Laki Laki
3.	Jabatan Fungsional	Lektor
4.	NIP/NIK/No. Identitas lainnya	021503040
5.	Tempat dan Tanggal lahir	Jakarta, 17 Juni 1962
6.	NIDN	0317066201
7.	Nomor HP	085716533918
8.	Alamat Kampus	Jl. Raya Perjuangan, Marga Mulya, Bekasi Utara
9.	Nomor Telepon Kampus	021-7321948
10.	Alamat e-mail	joniwarta@dsn.ubharajaya.ac.id
11.	Matakuliah yang diampu	1. Fisika Dasar

B. Riwayat Pendidikan

1.	Program	S-1	S-2	S-3
2.	Nama PT	ISTN	UI	
3.	Bidang Ilmu	Fisika	Fisika	
4.	Tahun Masuk-lulus	1982-1990	2000-2003	
5.	JudulSkripsi/Tesis/Disertasi	Radiografi	Penerapan Gelombang Ultrasonic pada pengukuran Jarak Aman	
6.	NamaPembimbing/Promotor	Ir. Zakaria S M.T	Dr. Navrizal.	

C. Publikasi Artikel Ilmiah Dalam Jurnal

No.	Tahun	Judul Artikel Ilmiah	Volume/Nomor	Nama Jurnal
1.	2017	GIS UNTUK PEMETAAN KEBISINGAN MENGGUNAKAN CLASSIFIER MODEL	JSI	Cendekia
2.	2018	Morphology and Composite Characteristics of Lightweight Concrete with Styrofoam Filling Materials	ICSTI 2018, October 19-20, Yogyakarta, Indonesia	Procedding ICSTI 2018
3.	2018	The Effect of Heating the Composite Material BSF	EasyChair	EasyChair

		and BST Varying Temperatures for Magnetic Properties Created by the Method of Mechanical Alloying	Preprint № 461, August 29, 2018	Preprint)
4	2020	Implementasi Metode Simple Additive Weighting Pada Aplikasi Penentuan Karyawan Terbaik	Vol 4, No 4 (2020) Oktober 2020	jurnal.stmik-budidarma

D. Pengalaman Pengabdian Kepada Masyarakat dalam 5 Tahun Terakhir

No	Tahun	Judul Pengabdian Kepada Masyarakat	Pendanaan
			Sumber*
1			
2			
3			

E. Publikasi Artikel Ilmiah dalam 5 Tahun Terakhir

No	Tahun	Judul Artikel Ilmiah	Nama Jurnal	Volume/Nomor/Tahun

F. Pemakalah Seminar Ilmiah (Oral Presentation) dalam 5 Tahun Terakhir

No	Nama Pertemuan Ilmiah/Seminar	Judul Artikel Ilmiah	Waktu dan Tempat

G. Karya Buku dalam 5 Tahun Terakhir

No	Judul Buku	Tahun	Jumlah Halaman	Penerbit

--	--	--	--	--

H. Perolehan HKI dalam 5 Tahun Terakhir

No	Judul/Tema HKI	Tahun	Jenis	Nomor P/ID

I. Pengalaman Merumuskan Kebijakan Publik/Rekayasa Sosial Lainnya dalam 5 Tahun Terakhir

No	Judul/Tema/Rekayasa Sosial Tempat Lainnya yang Telah Diterapkan	Tahun	Tempat Penerapan	Respon Masyarakat

J. Penghargaan dalam 10 Tahun Terakhir (dari pemerintah, asosiasi atau institusi lainnya)

No	Jenis Penghargaan	Tahun	Institusi Pemberi Penghargaan	Tahun
1				
2				

Semua data yang saya isikan dan tercantum dalam biodata ini adalah benar dan dapat dipertanggung jawabkan secara hukum. Apabila dikemudian hari ternyata dijumpai ketidaksesuaian kenyataan, maka saya sanggup menerima sanksi.

Demikian biodata ini saya dengan sebenarnya untuk memenuhi salah satu persyaratan dalam pengajuan usulan penelitian.

Bekasi, 25 Mei 2021

Pengusul,

(Joni Warta, S.Si, M.Si)

BIODATA ANGGOTA PENGUSUL:

A. Identitas Diri

1.	Nama Lengkap	Kusdarnowo Hantoro, S.Kom., M.Kom.
2.	Jenis Kelamin	Laki-laki
3.	Jabatan Fungsional	Asisten Ahli
4.	NIP/NIK/No. Identitas lainnya	0021509010
5.	Tempat dan Tanggal lahir	Jakarta, 29 Juli 1966
6.	NIDN	0329076601
7.	Nomor HP	08812366344
8.	Alamat Kampus	Jl. Raya Perjuangan, Marga Mulya, Bekasi Utara
9.	Nomor Telepon Kampus	021-88955682
10.	Alamat e-mail	kusdarnowo@dsn.ubharajaya.ac.id
11.	Matakuliah yang diampu	1. Algoritma dan Struktur Data 2. Sistem Digital 3. Komputer Forensik

B. Riwayat Pendidikan

Program	S-1	S-2	S-3
Nama PT	Institut Teknologi Sepuluh Nopember Surabaya	Institut Pertanian Bogor	
Bidang Ilmu	Teknik Komputer	Ilmu Komputer	
TahunMasuk-Lulus	1985-1993	2011-2014	-
Judul Skripsi/Tesis/Disertasi	Multiplatform Spread Sheet	Empirical QoS IPTV	-
NamaPembimbing/Promotor	Handajani Tjandra PhD	Hari Budiarto PhD	-

C. Publikasi Artikel Ilmiah Dalam Jurnal

No.	Tahun	Judul Artikel Ilmiah	Volume/ Nomor	Nama Jurnal
1.	2019	Pengukuran Kinerja Jaringan IPTV Berbasis QoE menggunakan Metode ITU-T G1070	Vol 5, No 2, Desember 2019	Jurnal CoreIT

2.	2020	ANALISIS DAN PERANCANGAN LAYANAN PENGADUAN MASYARAKAT DESA BERBASIS WEB DENGAN PENDEKATAN UML	Vol 13, No 1, Maret 2020	Jurnal Faktor Exacta
3.	2020	Application Design of Optical Network Defect Tracking based on Location Based Service (Case Study of PT Telkom Akses STO Kaliabang)	Vol 6, No 2, Desember 2020	Jurnal CoreIT
4.	2020	PENCARIAN LOKASI PERUMAHAN BERDEKATAN DENGAN FASILITAS KESEHATAN DAN BELANJA MENGGUNAKAN ALGORITMA K-MEANS	Vol 4, No 1, Maret 2020	Jurnal Ikraith
5.	2019	PENGEMBANGAN APLIKASI JASA PEMANDU WISATA MENGGUNAKAN METODE FEATURE DRIVEN DEVELOPMENT	Vol 4, No 2, Nopember 2019	Jurnal Rassi
6.	2020	Rancang Bangun Sistem Informasi Pelaporan Penyampaian SPT Masa Oleh Wajib Pajak	Vol 1, No 1, Juni 2020	Jurnal Jiforty

D. Pengalaman Pengabdian Kepada Masyarakat dalam 5 Tahun Terakhir

No	Tahun	Judul Pengabdian Kepada Masyarakat	Pendanaan
			Sumber*
1	2018	Kegiatan Pengabdian Kepada Masyarakat dengan Judul "Peningkatan Pembelajaran MS.Office dalam Perkembangan Teknologi" pada SMAN 01 Cibitung"	Universitas
2	2019	Pelatihan Keamanan Siber di SMK Mandiri Cilengsi	Mandiri
3	2019	Meningkatkan Kualitas Siswa SMA Muhammadiyah 1 Jakarta dengan Pemanfaatan Aplikasi OpenOffice sebagai Media Pembelajaran	Mandiri
4	2020	SOSIALISASI KEAMANAN SIBER UNTUK ANAK-ANAK DI PANTI ASUHAN AISYIAH BEKASI	Mandiri

E. Publikasi Artikel Ilmiah dalam 5 Tahun Terakhir

No	Tahun	Judul Artikel Ilmiah	Nama Jurnal	Volume/Nomor/Tahun
1				
2				

F. Pemakalah Seminar Ilmiah (Oral Presentation) dalam 5 Tahun Terakhir

No	Nama Pertemuan Ilmiah/Seminar	Judul Artikel Ilmiah	Waktu dan Tempat
1	Seminar Nasional IKRAITH	PENCARIAN LOKASI PERUMAHAN BERDEKATAN DENGAN FASILITAS KESEHATAN DAN BELANJA MENGGUNAKAN ALGORITMA K-MEANS	September 2019, Universitas Persada Indonesia YAI

G. Karya Buku dalam 5 Tahun Terakhir

No	Judul Buku	Tahun	Jumlah Halaman	Penerbit

H. Perolehan HKI dalam 5 Tahun Terakhir

No	Judul/Tema HKI	Tahun	Jenis	Nomor P/ID

I. Pengalaman Merumuskan Kebijakan Publik/Rekayasa Sosial Lainnya dalam 5 Tahun Terakhir

No	Judul/Tema/Rekayasa Sosial Tempat Lainnya yang Telah Diterapkan	Tahun	Tempat Penerapan	Respon Masyarakat

J. Penghargaan dalam 10 Tahun Terakhir (dari pemerintah, asosiasi atau institusi lainnya)

No	Jenis Penghargaan	Tahun	Institusi Pemberi Penghargaan	Tahun
1				
2				

Semua data yang saya isikan dan tercantum dalam biodata ini adalah benar dan dapat dipertanggung jawabkan secara hukum. Apabila dikemudian hari ternyata dijumpai ketidaksesuaian kenyataan, maka saya sanggup menerima sanksi.

Demikian biodata ini saya dengan sebenarnya untuk memenuhi salah satu persyaratan dalam pengajuan usulan penelitian.

Bekasi, 28 Mei 2021

Pengusul,

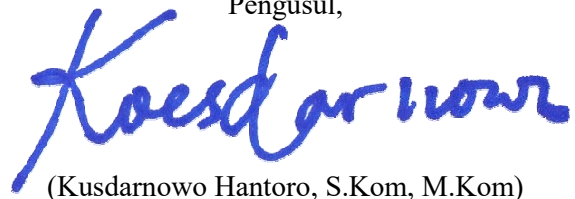

(Kusdarnowo Hantoro, S.Kom, M.Kom)

Lampiran 2: Peta Lokasi

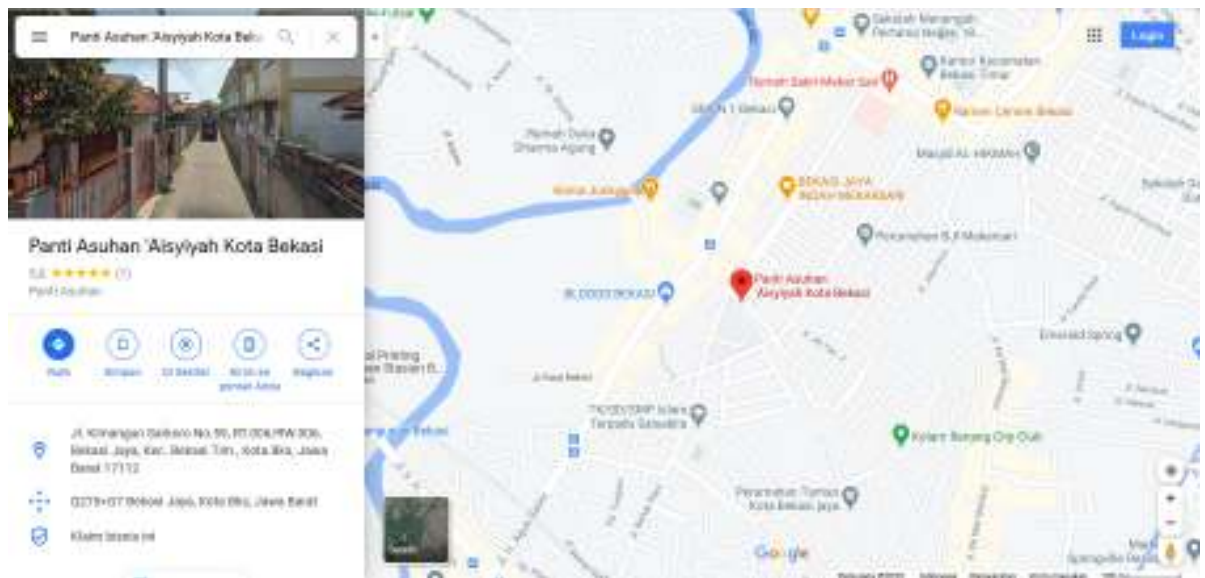

Lampiran 3: Surat Keterangan Pelaksanaan Abdimas



PANTI ASUHAN 'AISYIYAH
PIMPINAN DAERAH 'AISYIYAH KOTA BEKASI
Jl. Kimangun Sarkoro – No. 45 Telp (021) 88351972 – 8802779
Kota Bekasi – 17112

SURAT KETERANGAN

Yang bertanda tangan di bawah ini:

Nama : Drs. Siti Nurjanah, M.Ag.
Jabatan : Ketua Panti Asuhan

Menyatakan bahwa:

NO	NIDN	NAMA	PERAN
1	0329087703	Asap Ramdhani Mahbub, S.Kom., M.Kom	Narasumber
2	0329070601	Kusdamowo Hartoro, S.Kom., M.Kom.	Narasumber
3	0317066201	Joni Warta., M.Si.	Narasumber

Telah melaksanakan kegiatan Pengabdian kepada Masyarakat dengan tema **'Peraktan Waetafel Otomatis Dan Sosialisasi Protokol Kesehatan Di Panti Asuhan Aisyiyah Dalam Menghadapi Kebiasaan Baru Di Masa Pandemi Covid-19'**.

Demikian surat keterangan ini dikeluarkan untuk digunakan sebagaimana mestinya.

Bekasi, 15 Februari 2021

Ketua Panti Asuhan



[Handwritten Signature]
Drs. Siti Nurjanah, M.Ag.

Lampiran 4: Perincian Biaya Pengeluaran

Honorarium

No	Jenis Pengeluaran	Satuan (OJ)	Hari	Harga Satuan (Rp)	Jumlah (Rp)	Keterangan
1	Honor Asep RM	4	1	100.000	400.000	Bukti No. 1
2	Honor Kusdarnowo	4	1	100.000	400.000	Bukti No. 2
3	Honor Joni W	4	1	100.000	400.000	Bukti No. 3
4	Honor Pembuatan Materi (Kusdarnowo)	4	1	50.000	200.000	Bukti No. 4
5	Jasa rakit wastafel (Asep RM)		1	200.000	200.000	Bukti No. 5
6	Jasa rakit wastafel (Joni W)		1	200.000	200.000	Bukti No. 6
TOTAL					1.800.000	

Perjalanan

No	Jenis Pengeluaran	Satuan (OJ)	Hari	Harga Satuan (Rp)	Jumlah (Rp)	Keterangan
1	Transport Survey Asep RM		1	60.000	60.000	Bukti No. 7
2	Transport Survey Kusdarnowo		1	60.000	60.000	Bukti No. 8
3	Transport Survey Joni W		1	60.000	60.000	Bukti No. 9
4	Transport Hari H Asep RM	4	1	60.000	240.000	Bukti No. 10
5	Transport Hari H Kusdarnowo	4	1	60.000	240.000	Bukti No. 11
6	Transport Hari H Joni Warta	4	1	60.000	240.000	Bukti No. 12
TOTAL					900.000	

Bahan habis pakai dan peralatan

No	Jenis Pengeluaran	Satuan	Hari	Harga Satuan (Rp)	Jumlah (Rp)	Keterangan
1	Pembelian alat/bahan	1 unit		2.000.000	2.000.000	Bukti No. 13
2	Spanduk	1		200.000	200.000	Bukti No. 14
3	Plakat	1		200.000	200.000	Bukti No. 15
TOTAL					2.400.000	

Laporan dan Publikasi

No	Jenis Pengeluaran	Satuan	Hari	Harga Satuan (Rp)	Jumlah (Rp)	Keterangan
1	Penggandaan laporan	6 Eks		30.000	180.000	Bukti No. 16
2	Kertas HVS	1 Rim		50.000	50.000	Bukti No. 17
3	Tinta Printer	1		70.000	70.000	Bukti No. 18
4	Publikasi			600.000	600.000	Bukti No. 19
TOTAL					900.000	

Lampiran 5: Foto Dokumentasi





PROGRAM STUDI INFORMATIKA
FAKULTAS ILMU KOMPUTER
UNIVERSITAS BHAYANGKARA JAKARTA RAYA

Mengucapkan

Terima Kasih

Atas kerjsamanya dalam kegiatan Pengabdian
kepada masyarakat secara Luring dan Daring

TEMA :

"Perakitan Wastafel Otomatis dan Sosialisasi Protokol Kesehatan
di Panti Asuhan Aisyiyah dalam Menghadapi Kebiasaan Baru
di Masa Pandemi"

Narasumber :

Asep Ramdhani Mahhub, S.Kom., M.Kom.
Kunwandoro Hantoro, S.Kom, M. Kom.
Joni Warta, M.Si.

Bekasi, Februari 2021

Lampiran 6: Surat Perjanjian Kontrak PKM LPPMP

**LEMBAGA PENELITIAN, PENGABDIAN KEPADA MASYARAKAT
DAN PUBLIKASI**

UNIVERSITAS BHAYANGKARA JAKARTA RAYA

Kampus I: Jl. Darmawangsa I, No. 1 Kebayoran Baru, Jakarta Selatan

Kampus II: Jl. Raya Perjuangan, Margi Mulya, Bekasi Utara

SURAT PERJANJIAN KONTRAK PENGABDIAN KEPADA MASYARAKAT

Nomor: PK/ ~~63~~ / XI / LPPMP-UBJ/2020

Pada hari ini, Senin, 21 September 2020 kami yang bertanda tangan di bawah ini:

1. **Ir. Djuni Thamrin, M.Sc., Ph.D.** Kepala Lembaga Penelitian, Pengabdian kepada Masyarakat dan Publikasi dan atas nama Universitas Bhayangkara Jakarta Raya, selanjutnya disebut **PIHAK PERTAMA**;
2. **Asep Ramdhani Mahbub, S.Kom., M.Kom** selaku Ketua Kelompok Pengabdian kepada Masyarakat, selanjutnya disebut **PIHAK KEDUA**; menyatakan bersepakat untuk membuat perjanjian kontrak Pengabdian kepada Masyarakat sebagai berikut.

Pasal 1

Judul Pengabdian kepada Masyarakat

PIHAK PERTAMA dalam jabatannya tersebut di atas, memberikan tugas kepada PIHAK KEDUA untuk melaksanakan Pengabdian kepada Masyarakat yang berjudul: **"Perakitan Wastafel Otomatis Dan Sosialisasi Protokol Kesehatan Di Panti Asuhan Aisyiyah Dalam Menghadapi Kebiasaan Baru Di Masa Pandemi Covid-19"**.

Pasal 10

Penutup

Perjanjian ini berlaku sejak ditandatangani dan disetujui oleh PIHAK PERTAMA dan PIHAK KEDUA.

PIHAK PERTAMA

Kepala Lembaga Penelitian
Pengabdian kepada Masyarakat dan
Publikasi

Ir. Djuni Thamrin, M.Sc., Ph.D.

PIHAK KEDUA,

Ketua Kelompok Pengabdian kepada Masyarakat



Asep Ramdhani Mahbub, S.Kom., M.Kom.

Lampiran 7: Materi Sosialisasi Protokol Kesehatan



Lampiran 8: Publikasi media massa daring galaksi.id

galaksi.id/2021/02/15/salut-masa-pandemi-covid-19-dosen-fasilkom-ubhara-jaya-rakit-wastafel-otomatis-untuk-panti-asuhan/

•DIY - TP-Link TL... Nitroblog - PC PS3... ElectronicsLovers... VisuAlgo - visuali... ++ aop UKL Journal Provider

Galaksi
POLITIK BUREKRASI BUDAYA EKONOMI HUKUM KRIMINAL PERISTIAWA



Foto: Kegiatan Pengabdian kepada Masyarakat Fasilkom Universitas Bhayangkara Jakarta Raya (Ubhara Jaya)

POLITIK

SALUT! Masa Pandemi Covid-19 Dosen Fasilkom Ubhara Jaya Rakit Wastafel Otomatis untuk Panti Asuhan

By admin
Published on Februari 16, 2021

SHARE TWEET PIN COMMENT

BEKASI (galaksi.id)— Pada hari Senin, 15 Februari 2021
Tim Donorahlan lanada Masyarakat Fasilkom Universitas

Lampiran 9: Jurnal Pengabdian Masyarakat Indonesia (JPMI)

The image shows the homepage of the JPMI journal website. At the top, the logo for JPMI (Jurnal Pengabdian Masyarakat Indonesia) is displayed in green. Below the logo, a navigation menu includes links for 'BERANDA', 'TOKOH', 'JURNAL', 'PENGHIMPUNAN', 'TENTANG KAMI', and 'EDISI'. A search icon and the text 'Q 091' are located in the top right corner.

The main content area features the article title: **Perakitan Wastafel Otomatis dan Sosialisasi Protokol Kesehatan Dalam Menghadapi Pandemi Covid-19**. Below the title, the authors are listed: **Asap Ramdhani Mahbub**, **Kusdianawati Hattoro**, and **Joni Wirta**. Each author's name is followed by their affiliation: Universitas Dian Nusandata Semarang, Jawa Tengah, Indonesia.

To the right of the author information is a thumbnail image of the journal cover, which includes the text 'Volume 1 Nomor 3 Juni 2021'. Further to the right, there are three informational boxes: one for ISSN numbers (P-ISSN: 2778-8933, E-ISSN: 2777-0003), a 'Submit Your Article Here' button with a blue circular icon, and an 'ABOUT JPMI' section listing 'Pakas dan Husung Anggung' as 'Tm Editor' and 'Tanu Reviewer'.